

PROMETNA OGRANIČENJA U KONTROLIRANIM ZONAMA



Sanja Bakić

ADI Instructor/Examiner/Assessor/Safety specialist

Croatia Control Ltd.

10150 Zagreb Airport; P.O.B. 45; Croatia

Mob: +385 99 2180844

Tel: +385 1 6259339



Sadržaj

- Statistika prometa
- Letovi za kalibražu uređaja HKZP d.o.o.
- Školski letovi u kontroliranoj zoni
- VFR letovi
- NVFR/SVFR letovi



Kalibracija uređaja i sredstava

Za uređaj koji se kalibrira, SZTS HKZP izdaje Notam o njegovoj neispravnosti min. 48 sati unaprijed

TWR KZP u ATIS upisuje upozorenje da se uređaj ne koristi, ili da se zanemari njegov signal

SUZP HKZP-a izdaje Notam o mogućim prometnim ograničenjima u području nadležnosti aerodromske i prilazne kontrole

Školski letovi (training flights) u kontroliranoj zoni

- **NOTAM A2562/12 odnosno AIP SUP 008/2012 od 01 Nov 2012.**

„Svi IFR i VFR školski letovi u CTR Zagreb nisu mogući svakodnevno u razdoblju 1000-1400 UTC. ” (osim vojske i policije)

Ograničenja su uvedena zbog kompleksnosti i gustoće redovnog linijskog i izvanrednog prometa u navedeno vrijeme i planiranja vojnog letenja u relativno kratkom roku kao i njegovo pomicanje u ovisnosti s meteorološkom situacijom

Iznimke: odlazak na rutu, zone, panorame, uz rizik kašnjenja u odlasku a naročito u povratku pa i TGL kad je moguće...

VFR letovi

- **PLZ Čl. 57. st. 4. – VFR letovi u kontroliranom zračnom prostoru**

„Odobrenje za obavljanje VFR letova u kontroliranom zračnom prostoru izdat će se ako prometna situacija i kapacitet KZP to dozvoljavaju.”

- **PLZ Čl. 37. st.13. – Letenje na aerodromu i u njegovoj okolini**

„Pilot koji upravlja zrakoplovom na aerodromu ili u njegovoj okolini dužan je izbjegavati ATZ i CTR ako unutar nje ne namjerava sletjeti.”

- **PLZ Čl. 54. st. 5. – Putne razine kod VFR letova**

„U zračnom prostoru klase B i C, VFR letovi se moraju pridržavati dodijeljenih razina, a u prostoru klase D, pilot je dužan nadležnoj KZP neodložno javiti promjenu razine.”



Position limits to be reached by a landed aircraft (A) or a departing aircraft (B or C) before an arriving aircraft may be cleared to cross the threshold of the runway-in-use or a departing aircraft may be cleared to take off, unless otherwise prescribed by the appropriate ATS authority in accordance with 7.9.2 and 7.10.1.

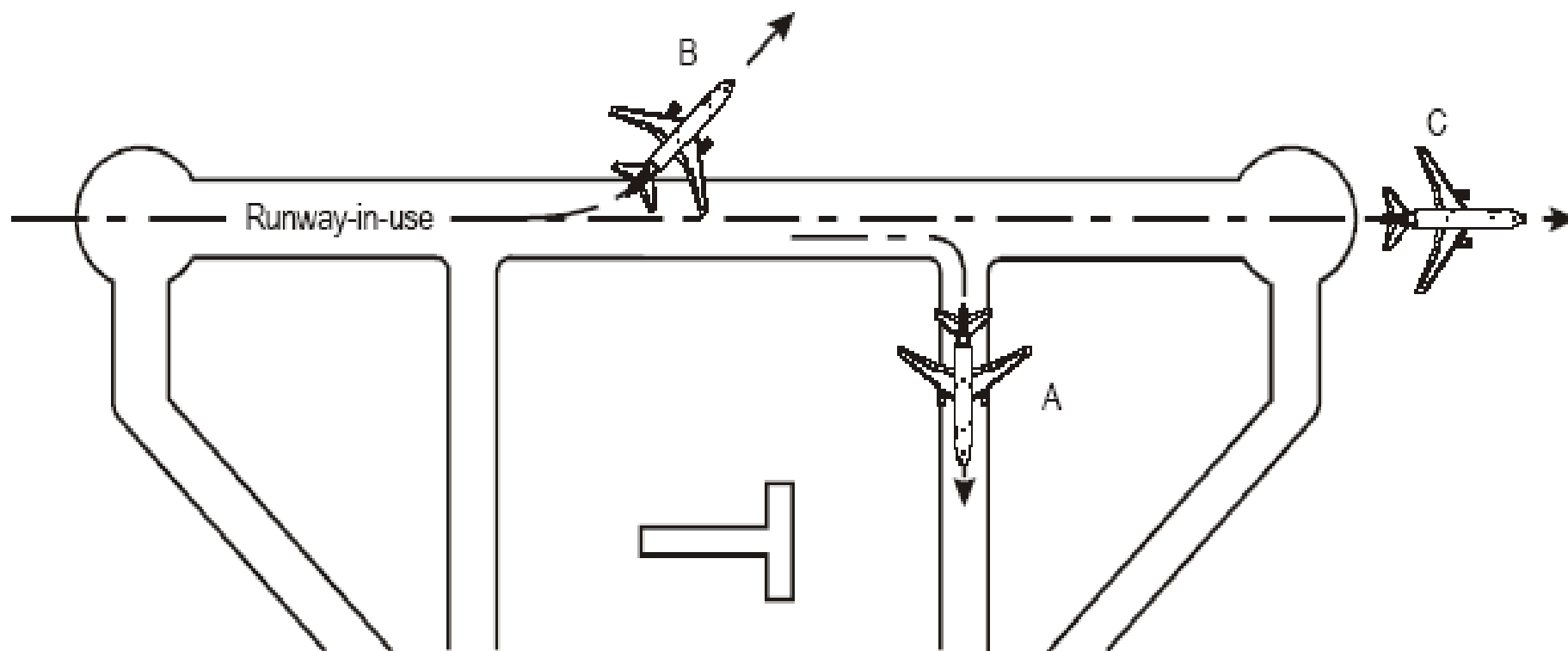

VFR letovi- promjene PLZ

- **PLZ ČI. 79. – Obveza predavanja plana leta**

„Predaja plana leta nije obvezna za VFR letove unutar kontrolirane zone danju, niti za prelazak iz kontrolirane zone danju u nekontrolirani zračni prostor i obrnuto.”

„Vježbovni letovi u simuliranim instrumentalnim meteorološkim uvjetima, smatraju se VFR letovima.”

- **PLZ ČI.21. - Grupni let – nema ograničenja u broju zrakoplova u grupi**

VFR letovi- promjene PLZ

- **PLZ ČI. 52 – Pravila vizualnog letenja**

„Ako su meteo uvjeti u CTRu ispod VFR minimuma, KZP izdaje odobrenje za SVFR let u svrhu slijetanja, uzlijetanja, prelijetanja ili ulaska u kontroliranu zonu.”

„Na razdvajanje SVFR letova, bilo jednog od drugoga ili od IFR letova, primjenjuju se minimumi za razdvajanje IFR letova.”

VFR letovi

- **PLZ ČI. 15 - Letenje kroz uvjetno zabranjena i privremeno izdvojena područja**

Kroz takva se područja u RH u pravilu ne smije letjeti (osim pod određenim uvjetima).

Međutim, ukoliko je takvo područje aktivno ali se u njemu ne obavljaju djelatnosti, KZP može, na zahtjev pilota VFR leta, izdati odobrenje za let u tom području.

**Zone vojnog letenja za koje postoje zahtjevi pilota VFR letova iz CTRa
Zagreb :**

**LD(R) 33-36 SLAVONIJA(AIP :Gnd-FL180, NOTAM: 3000ft –FL180) LD(R)45
LEKENIK (Gnd-FL330)**

VFR letovi

HKZP temeljem određenih sporazuma i dokumenata provodi povećano razdvajanje od 2000FT između zrakoplova MIG 21 i ostalih zrakoplova.

Ovo stvara poteškoće za VFR letenje, posebice za vrijeme aktivnosti u zonama Slavonija 1-4 koje su rezervirane za vojno letenje i zauzimaju veliko područje.

Procedure i postupci revidirati će se ponovnom procjenom razdvajanja nakon kupnje novih vojnih zrakoplova, odnosno remonta postojećih.

Uvođenjem FUA koncepta kroz AMC unit (Airspace Management Cell) u HKZPu dodatno će se poboljšati učinkovitost uporabe zračnog prostora u korist svih korisnika usluga.

Ostala operativna ograničenja

- **Koordinacija sa susjednim sektorima i njihovi uvjeti**
- **Koordinacija sa ZLZ u pogledu mjesta na stajankama ZLZ i njihovim zahtjevom da se za svaki VFR let provjeri mogućnost parkiranja**
- **Školovanje pripravnika na TWR**
- **Dostupnost informacija o vrsti i statusu leta (training, ferry, tehnički, check za dozvolu i sl.)**